

ТОВ "SP Force"

(производитель продукции под ТМ STEKLOPLAST)
Украина, г. Днепр, пр-т Любарского, 98

(067) 634-10-55

Адрес:

ДатаДоставки:

Этаж:

**Спецификация к
заказу №**

SP001010279

Составитель : Симаков Владимир Павлович

Дата : 20.05.2021

Дата печати : 20.05.2021 17:50:40

Запущен : Нет

Вид со стороны ПЕТЕЛЬ

Позиция	Размеры Описание	Площадь кв.м	Кол-во	Цена (грн.)	Сумма (грн.)
Изделие 1		2,945	8	6 330,63	50 645,01

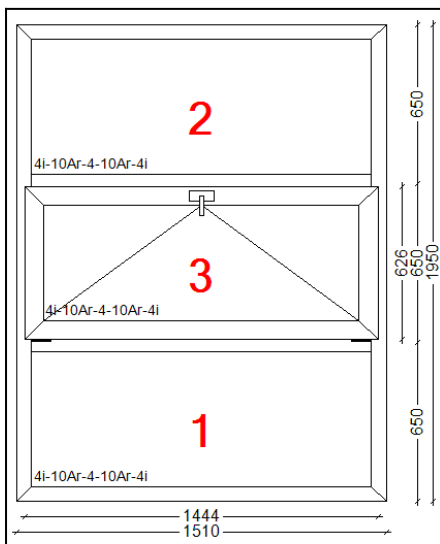

Размеры: Ширина = 1 510; Высота = 1 950

Окно WDS 6S (WDS 6S)

Цвет (наруж./внутрен.): Без ламинации, Без ламинации; Уплотнитель:

Фурнитура: Ахог

32 мм. ст-т 4i-10Ar-4-10Ar-4i

Материалы:

Дюбель;

Армирование ДСТУ в импост 1,5мм;

Параметры:

Пенополиэтилен-- Стандарт; Тип ручки-- Оконная; Крепёжные элементы-- Дюбеля 10*152;

Цвет наружных элементов-- Белый; Цвет внутренних элементов-- Белый; Тип армирования-- ДСТУ;



ОТЛИВ ГП

Вид отлива: Первый

Цвет: Белый, Грунтовка

Размеры: 1 500 x (200)

Гибы отлива: 200;

0,390

8

99,07

792,57

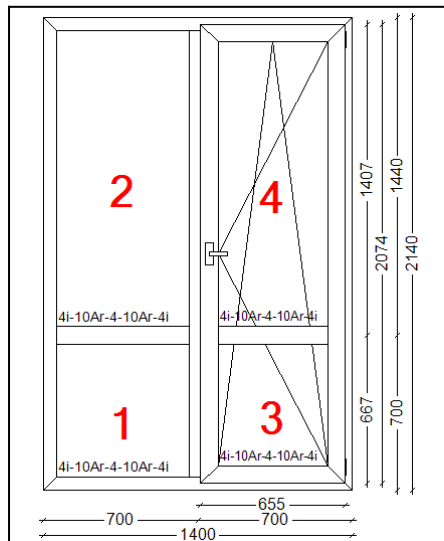

Размеры: Ширина = 1 400; Высота = 2 140

Балконные двери WDS 6S (WDS 6S)

Цвет (наруж./внутрен.): Без ламинации, Без ламинации; Уплотнитель:

Фурнитура: Ахог

32 мм. ст-т 4i-10Ar-4-10Ar-4i

Материалы:

Дюбель;

Армирование ДСТУ в импост 1,5мм;

Параметры:

Блокиратор/приподниматель-- Да; Пенополиэтилен-- Стандарт; Тип ручки-- Оконная;

Крепёжные элементы-- Дюбеля 10*152; Цвет наружных элементов-- Белый; Цвет внутренних элементов-- Белый; Тип армирования-- ДСТУ; Тип ручки наружной-- Балконная алюминий;

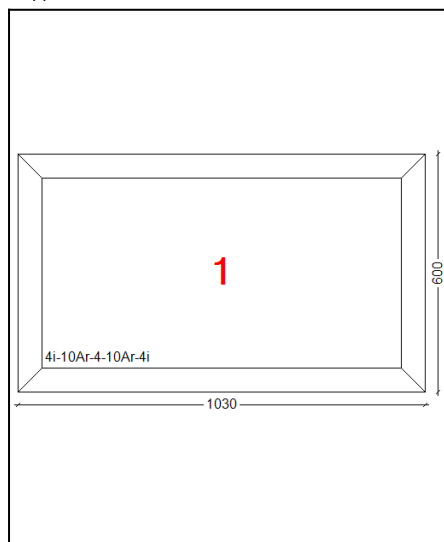

Размеры: Ширина = 1 030; Высота = 600

Окно WDS 6S (WDS 6S)

Цвет (наруж./внутрен.): Без ламинации, Без ламинации; Уплотнитель:

Фурнитура: Без фурнитуры

32 мм. ст-т 4i-10Ar-4-10Ar-4i

Материалы:

Дюбель;

Параметры:

Пенополиэтилен-- Стандарт; Крепёжные элементы-- Дюбеля 10*152; Цвет наружных элементов-- Белый; Цвет внутренних элементов-- Белый; Тип армирования-- ДСТУ;

Изделие 4

0,618 4 2 190,58 8 762,34

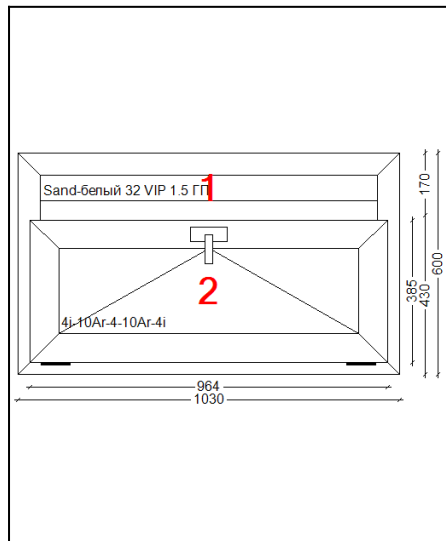

Размеры: Ширина = 1 030; Высота = 600

Окно WDS 6S (WDS 6S)

Цвет (наруж./внутрен.): Без ламинации, Без ламинации; Уплотнитель:

Фурнитура: Ахог

Сэндвич 32 мм белый VIP 1.5

32 мм. ст-т 4i-10Ar-4-10Ar-4i

Материалы:

Дюбель;

Армирование ДСТУ в импост 1,5мм;

Параметры:

Пенополиэтилен-- Стандарт; Тип ручки-- Оконная; Крепёжные элементы-- Дюбеля 10*152;

Цвет наружных элементов-- Белый; Цвет внутренних элементов-- Белый; Тип армирования-- ДСТУ;

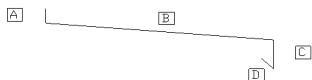

ОТЛИВ ГП

Вид отлива: Первый

Цвет: Белый, Грунтовка

Размеры: 1 090 x (70)

Гибы отлива: 70;

0,142 7 39,28 274,97

Изделие 5

Изделие 5

1,588 1 2 994,87 2 994,87

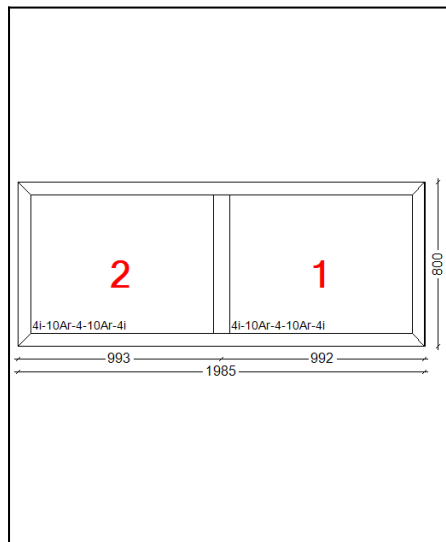

Размеры: Ширина = 1 985; Высота = 800

Окно WDS 6S (WDS 6S)

Цвет (наруж./внутрен.): Без ламинации, Без ламинации; Уплотнитель:

Фурнитура: Без фурнитуры

32 мм. ст-т 4i-10Ar-4-10Ar-4i

Материалы:

Дюбель;

Армирование ДСТУ в импост 1,5мм;

Параметры:

Пенополиэтилен-- Стандарт; Крепёжные элементы-- Дюбеля 10*152; Цвет наружных элементов-- Белый; Тип армирования-- ДСТУ;

Изделие 5

Арт: 022-024, Соединительная планка 2,5 мм.
WDS 800мм; Без ламинации, Без ламинации

1 39,90 39,90

Изделие 5	Изделие 2	1,588	1	2 994,87	2 994,87
	Размеры: Ширина = 1 985; Высота = 800 Окно WDS 6S (WDS 6S) Цвет (наруж./внутрен.): Без ламинации, Без ламинации; Уплотнитель: Фурнитура: Без фурнитуры 32 мм. ст-т 4i-10Ar-4-10Ar-4i				
	Материалы: Дюбель; Армирование ДСТУ в импост 1,5мм;				
Параметры: Пенополиэтилен-- Стандарт; Крепёжные элементы-- Дюбеля 10*152; Цвет наружных элементов-- Белый; Тип армирования-- ДСТУ;					

Изделие 5	Арт: 022-024, Соединительная планка 2,5 мм. WDS 800мм; Без ламинации, Без ламинации	1	39,90	39,90
-----------	---	---	-------	-------

Изделие 5	Изделие 3	1,588	1	3 688,98	3 688,98
	Размеры: Ширина = 1 985; Высота = 800 Окно WDS 6S (WDS 6S) Цвет (наруж./внутрен.): Без ламинации, Без ламинации; Уплотнитель: Фурнитура: Ахог 32 мм. ст-т 4i-10Ar-4-10Ar-4i				
	Материалы: Дюбель; Армирование ДСТУ в импост 1,5мм;				
Параметры: Пенополиэтилен-- Стандарт; Тип ручки-- Оконная; Крепёжные элементы-- Дюбеля 10*152; Цвет наружных элементов-- Белый; Цвет внутренних элементов-- Белый; Тип армирования-- ДСТУ; Тип ручки наружной-- Нет ручки;					

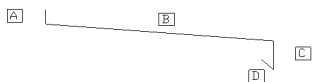

ОТЛИВ ГП
 Вид отлива: Первый
 Цвет: Белый, Грунтовка
 Размеры: 2 030 x (70)
 Гибы отлива: 70;

0,264	3	68,71	206,12
-------	---	-------	--------

80,591	34
Сумма со скидкой (грн.)	185 409,00
Монтаж МПИ (грн.)	28 210

ВНИМАНИЕ!!!

Запрещено хранить ламинированные изделия в упаковке.

В случае несоблюдения данного требования, завод-изготовитель снимает с себя какие-либо гарантийные обязательства.

ВНИМАНИЕ!!!

Перед монтажом необходимо выдерживать конструкции в помещении при температуре не ниже 17°С в течении 12 часов в распакованном виде.

ЗАПРЕЩЕНО!!!

Размещать холодные конструкции в помещении в непосредственной близости от источников тепла (радиаторы отопления, инфракрасные обогреватели, электрические конвекторы и т.д.).

В случае несоблюдения данного требования, завод-изготовитель снимает с себя какие-либо гарантийные обязательства по ремонту либо регулировке конструкций.

Stekloplast. З 1997 року.
Вікна за правилами

0 800 501 539
www.stekloplast.ua